

Рабочая тетрадь

по основам финансовой грамотности для
детей дошкольного возраста

Автор-составитель:
О.М. Насекина

Аннотация

Рабочая тетрадь предназначена для введения дошкольников в мир финансовой грамотности. В процессе развивающих занятий педагоги-воспитатели могут использовать эту тетрадь для закрепления у детей основ финансовой грамотности в доступной и интересной форме, в соответствии с возрастными особенностями детской аудитории.

Посчитай и закрась столько конфет, сколько у тебя получится монет.



Обведи по точкам

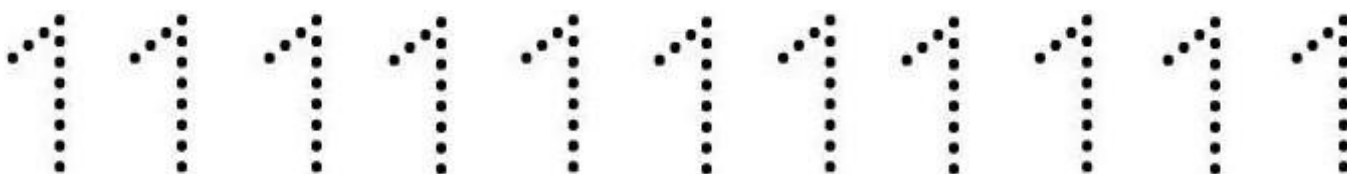
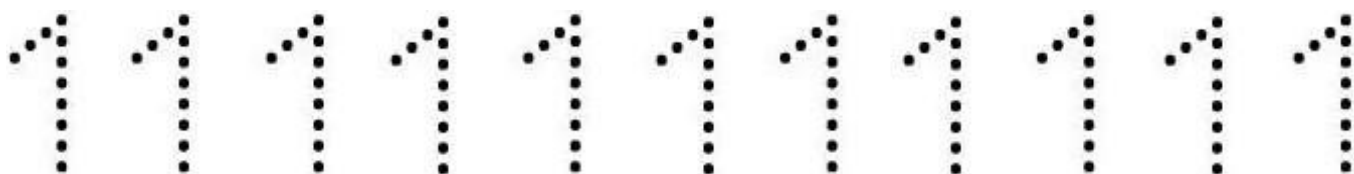

Назови все игрушки, которые можно купить за 2 рубля, 1 рубль, 5 рублей. Раскрась игрушки – синим цветом, посуду – красным цветом, а одежду – желтым цветом.



Посчитай деньги в каждом кошельке.

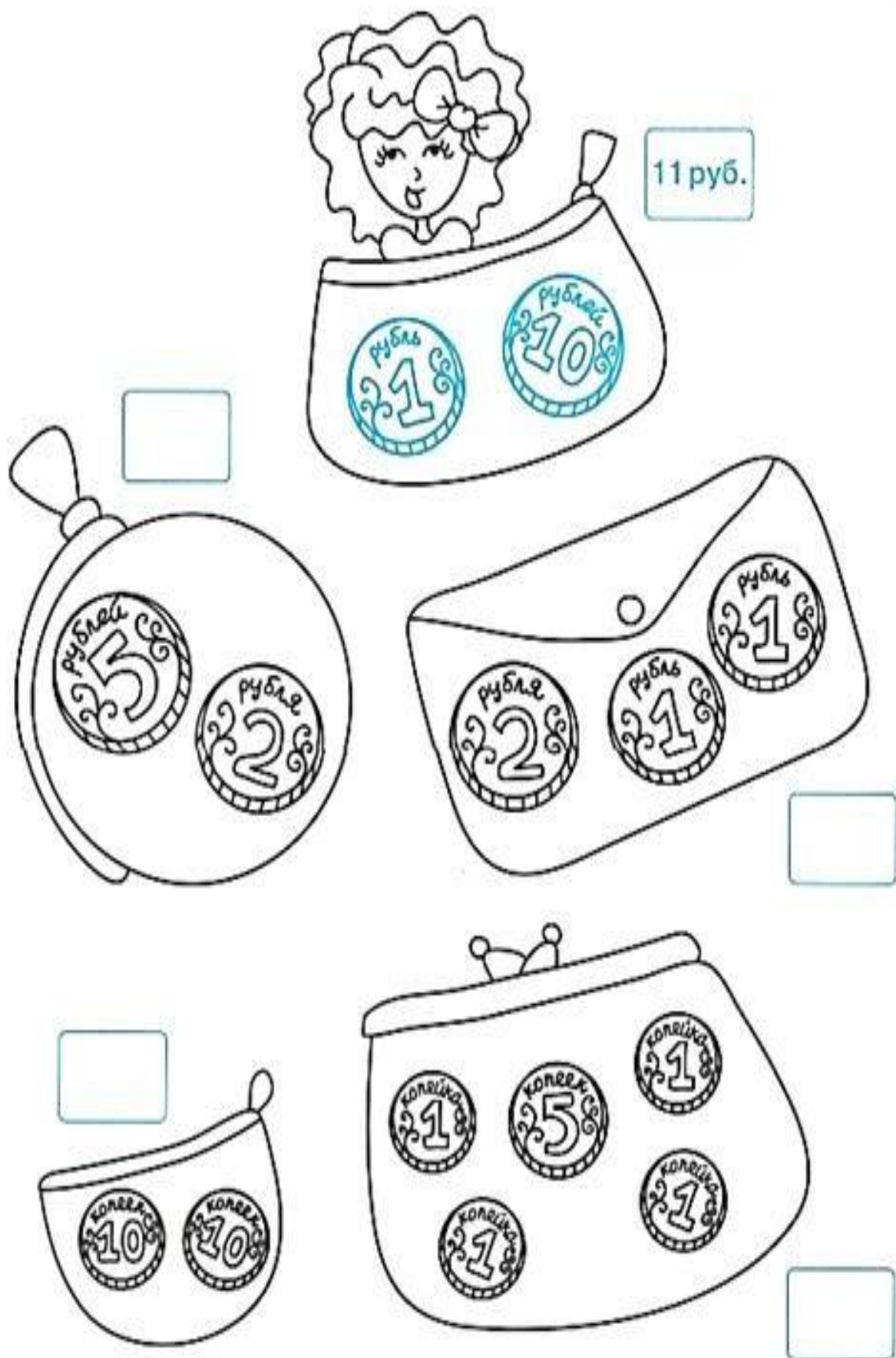

Найди монетке новое место.

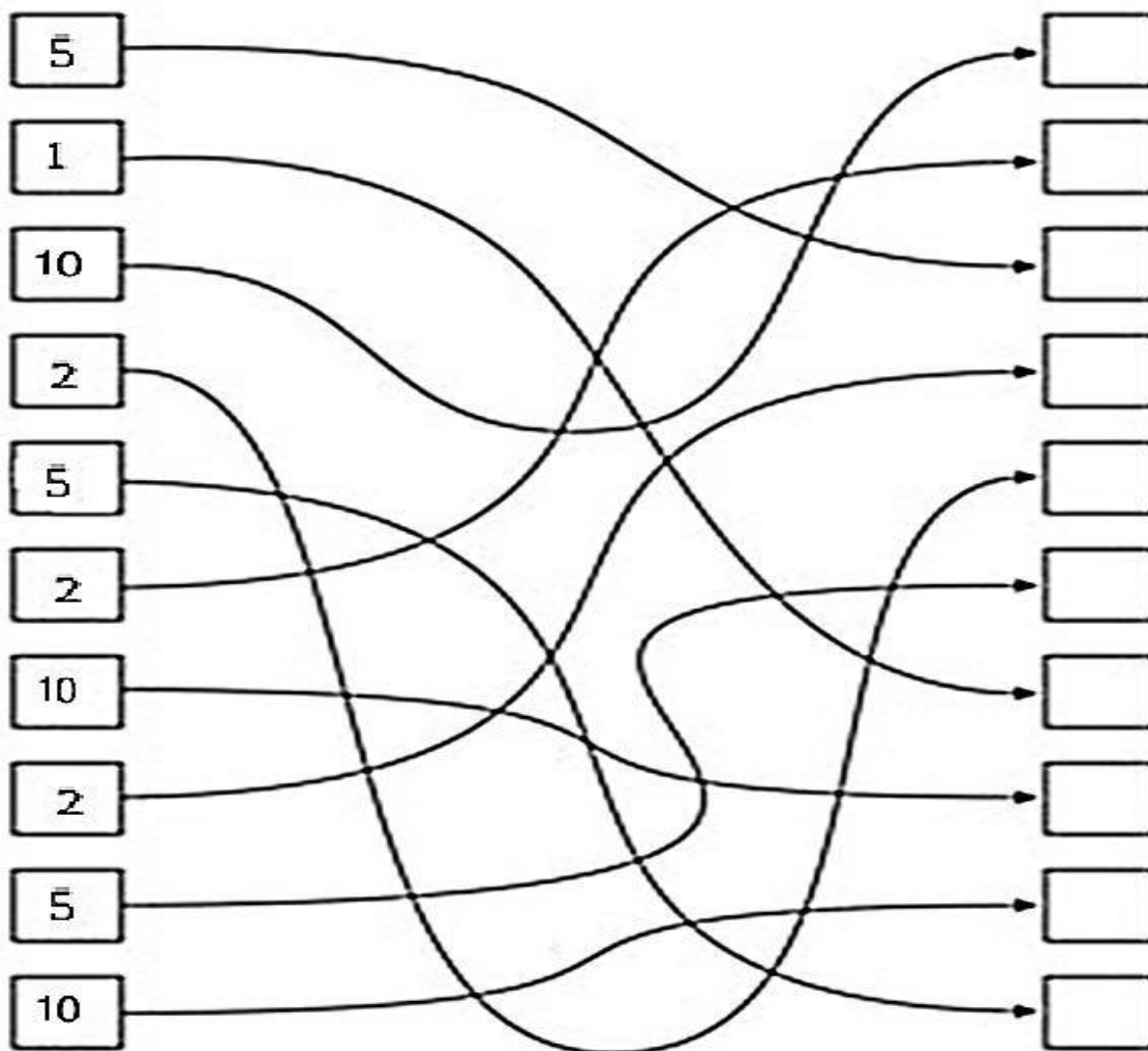

Допиши

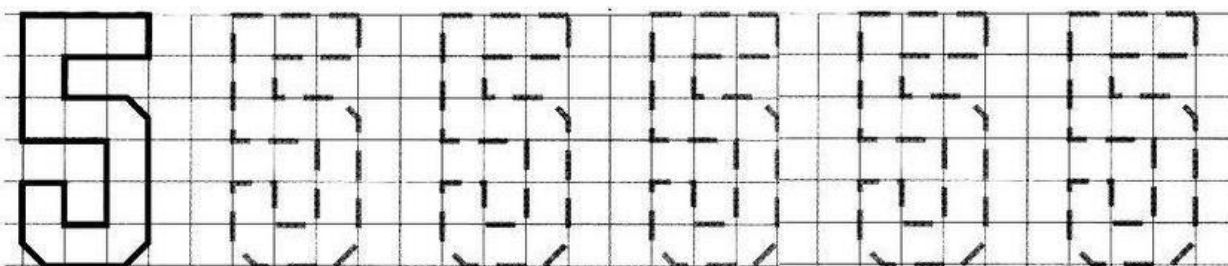

Найдите сколько стоит каждая фигурка.

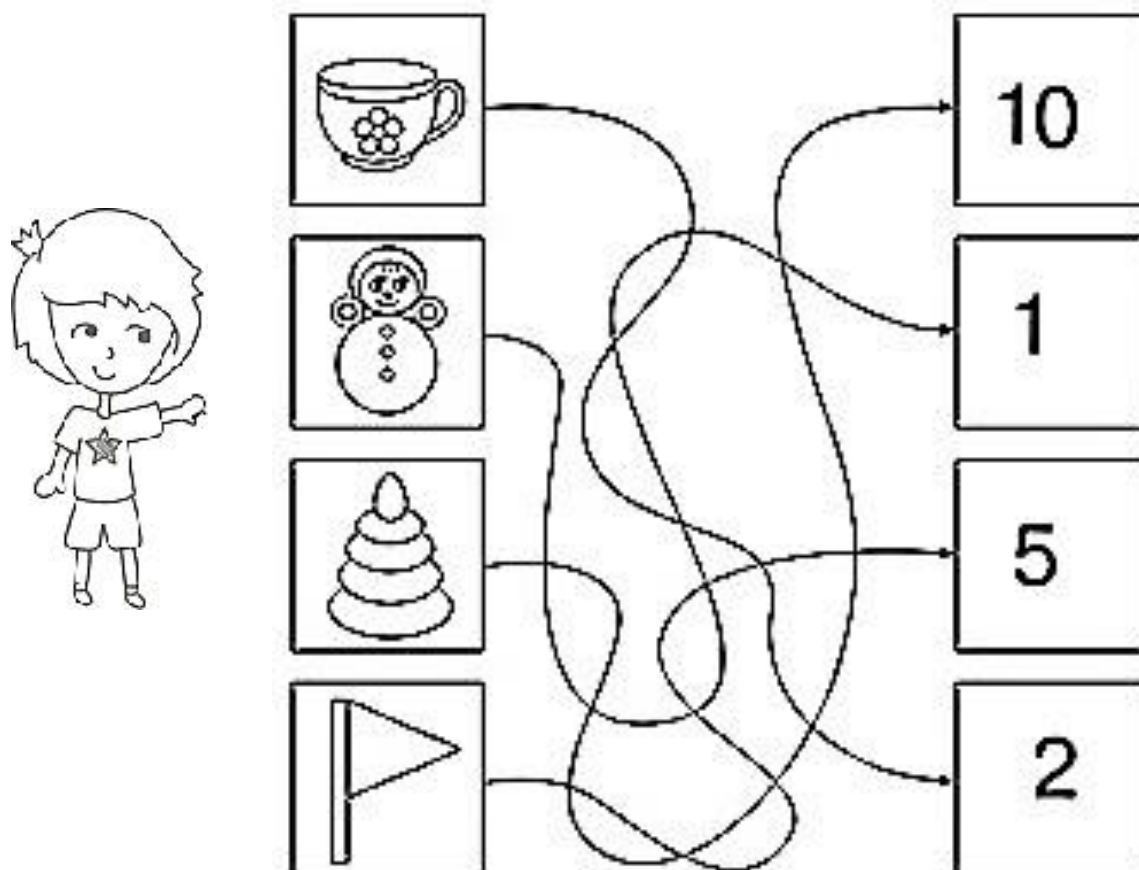

Обведи по точкам



Петя платит за каждую игрушку 3 монеты.
Нарисуй в кошельках нужные монеты.

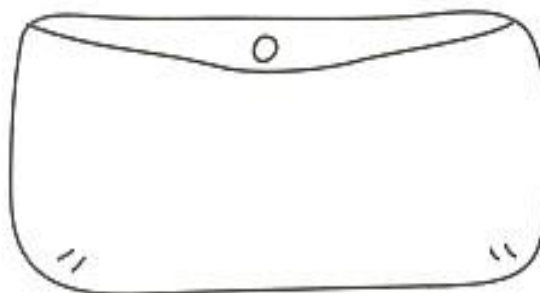
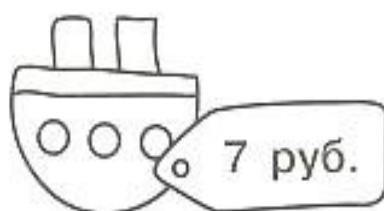
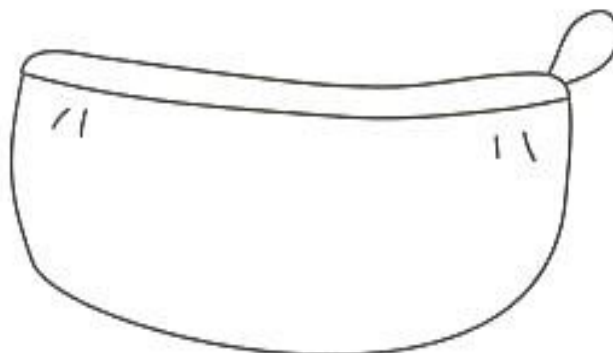
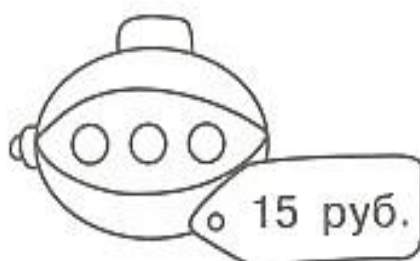
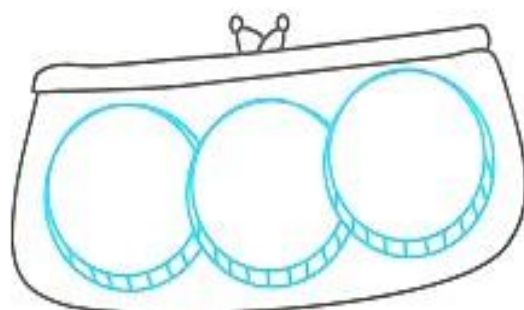
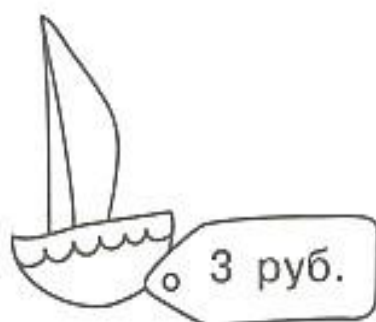
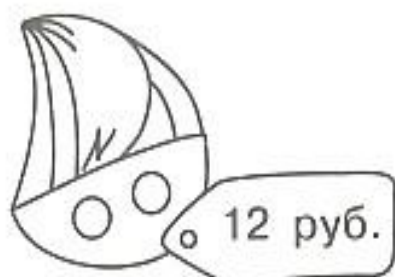

Найди

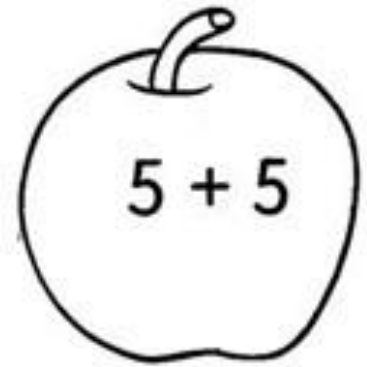
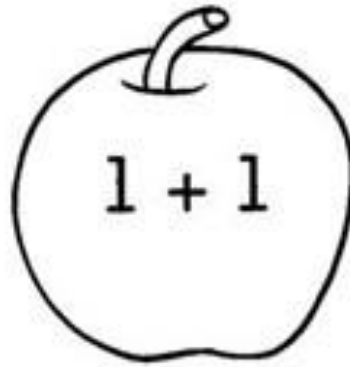
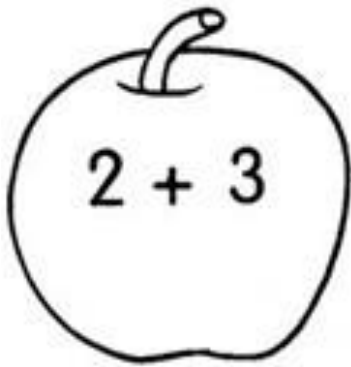

Найди монетке новое место

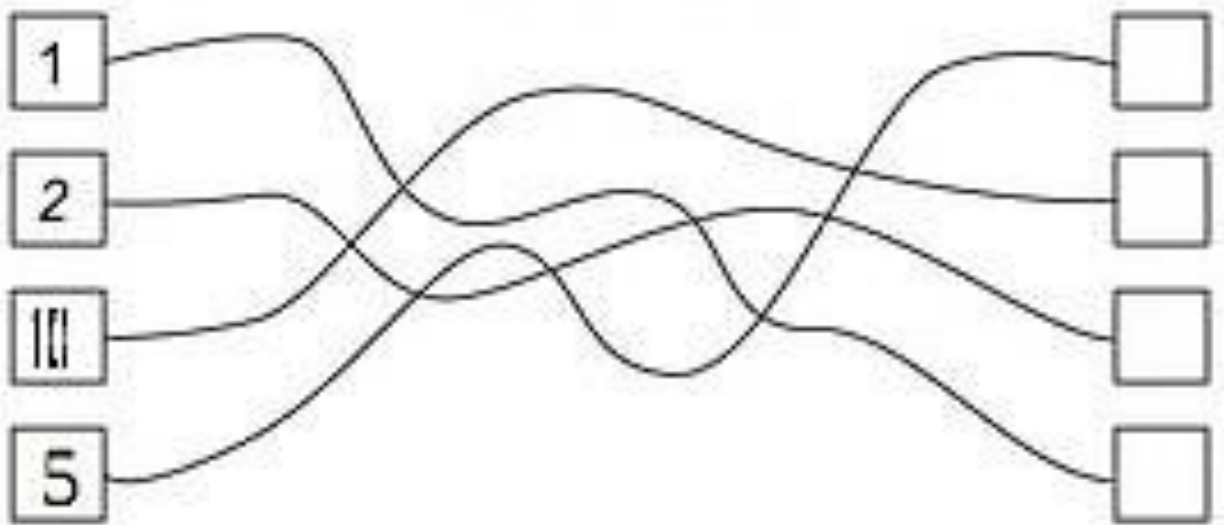

Обведи по точкам

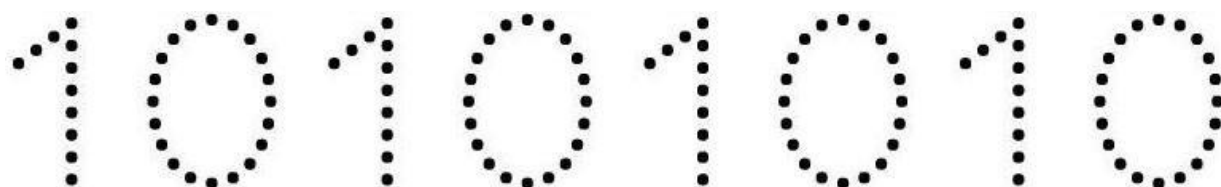
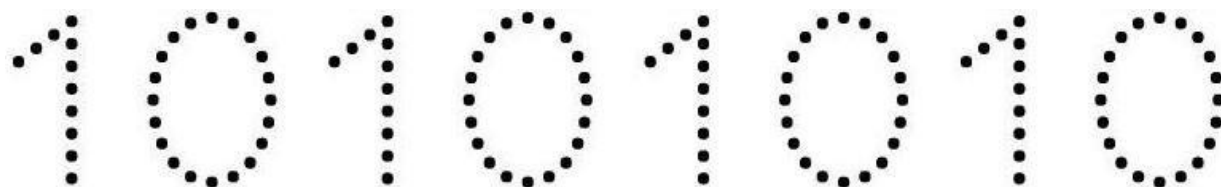
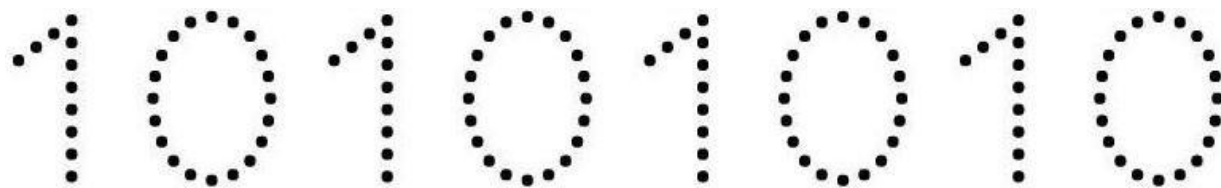

Из каких монет получилась сумма.

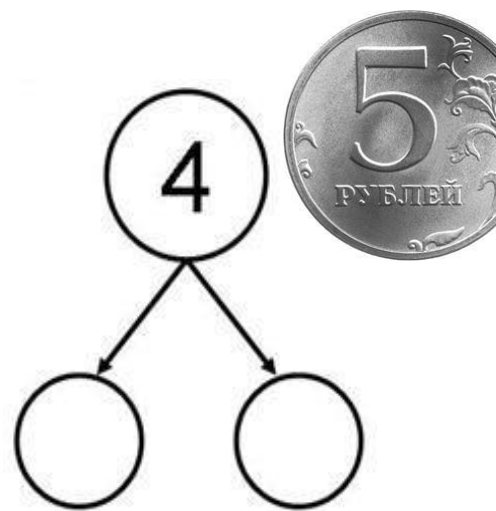

Каждый предмет стоит 1 рубль. Под каждой карточкой напиши сумму которую нужно заплатить.

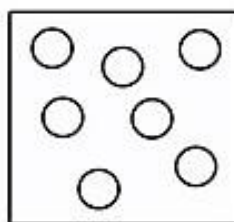
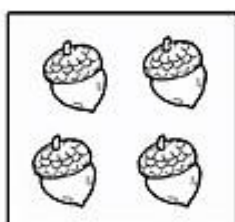
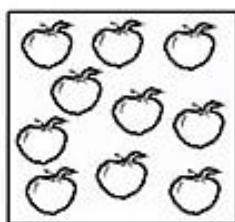
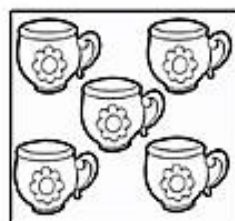
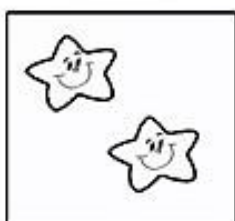
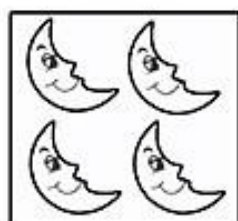
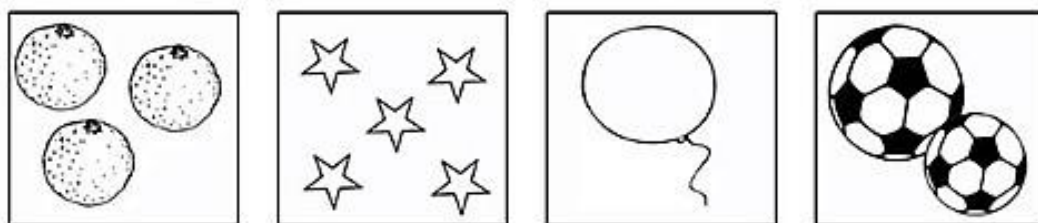

Обведи по точкам



Проведи линии от шаров к монеткам. Раскрась шарики



Посчитай и запиши

Одна луковица стоит 1 рубль. Посчитай и запиши в клеточке сколько стоит лук в каждом овале.

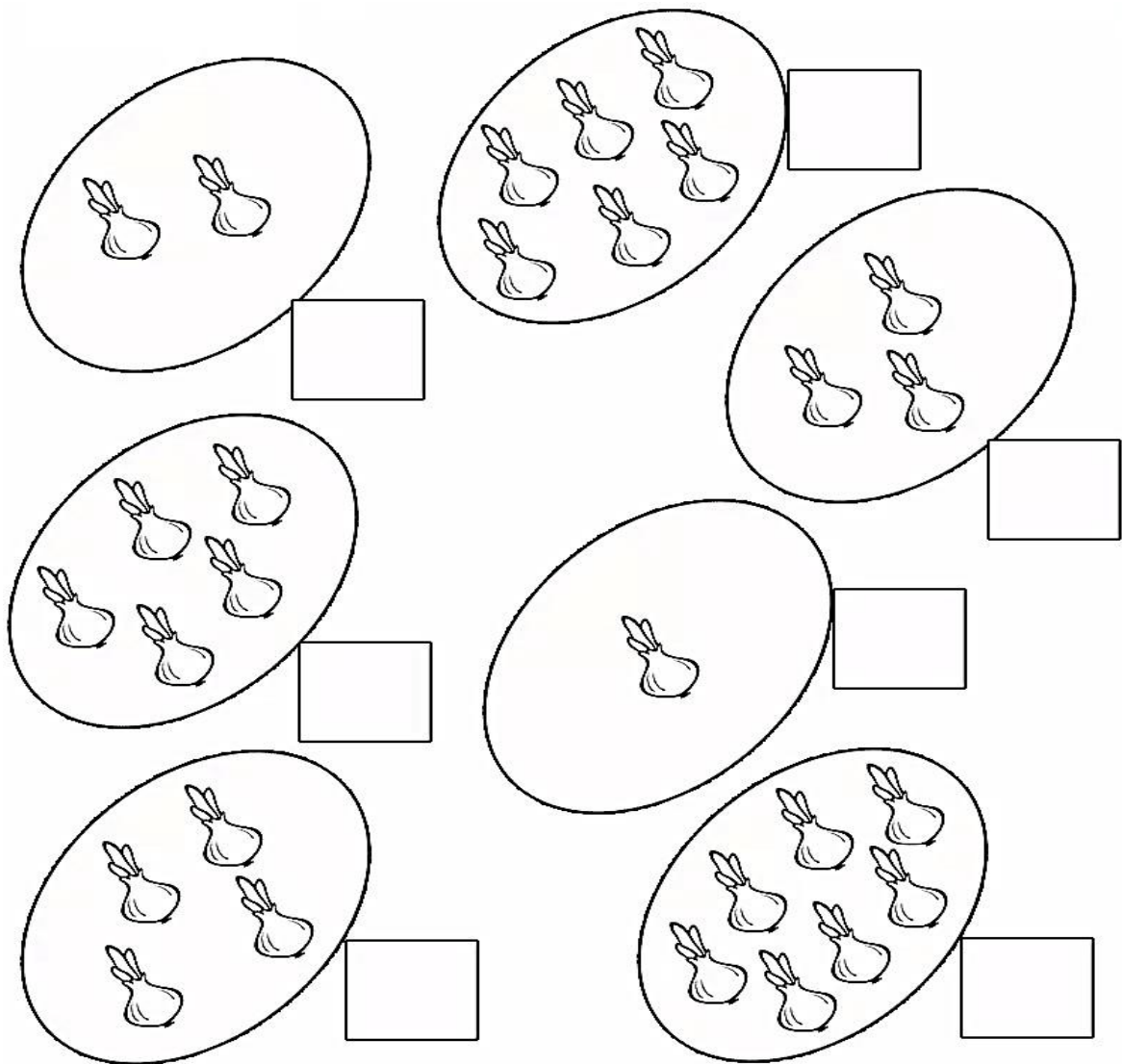

Допиши

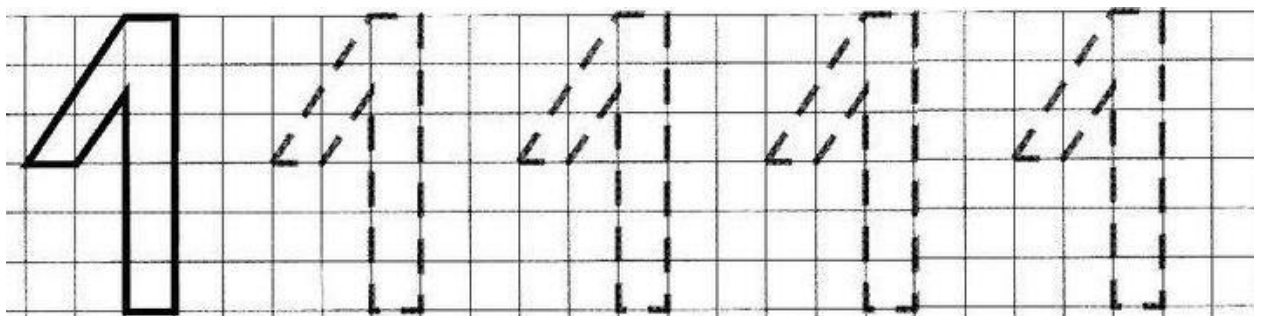

Обведи игрушки, которые можно купить за 1 монету.

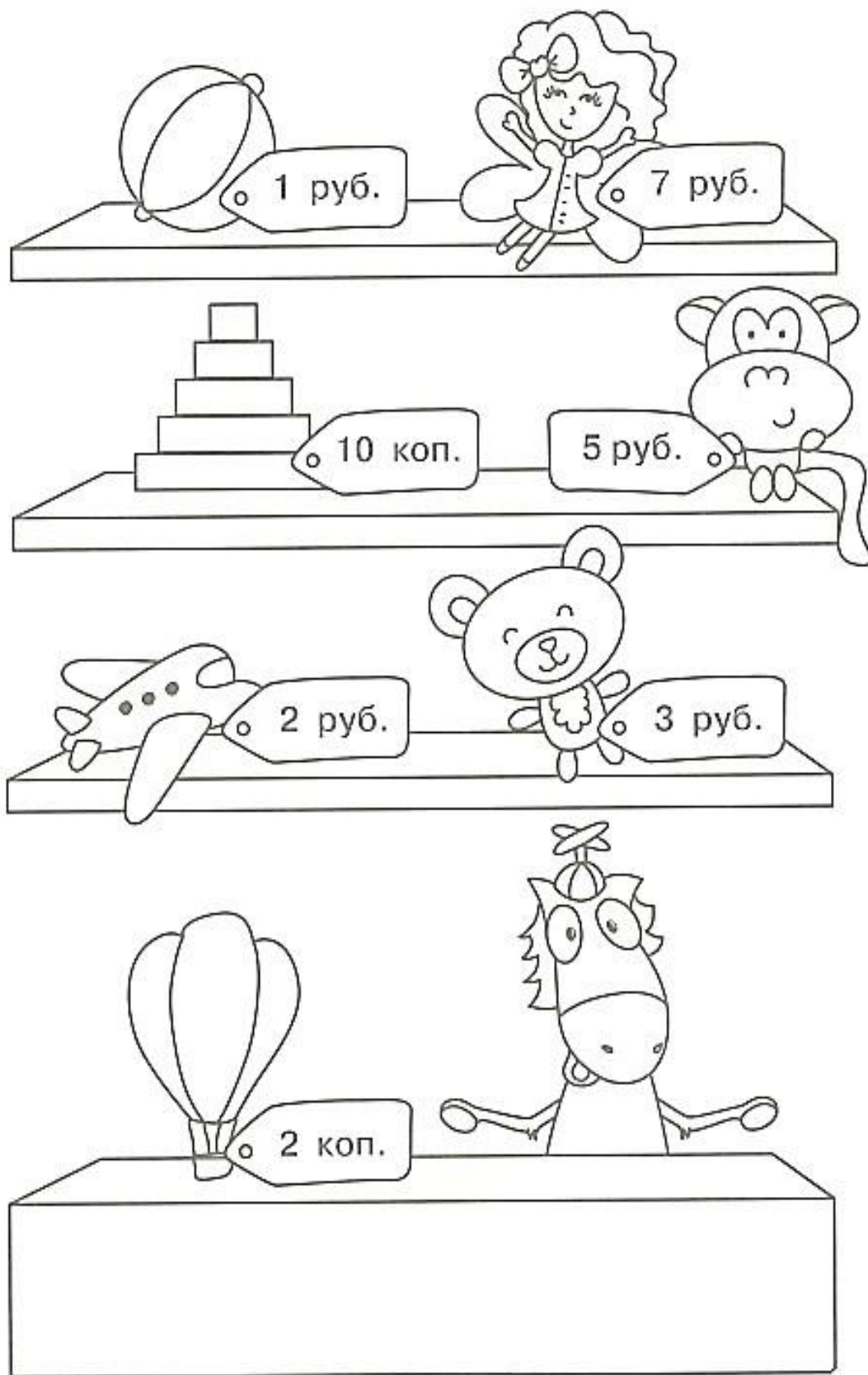

Закрась красным цветом все - 1, синим цветом все - 2, зеленым цветом все - 5, желтым цветом все – 10

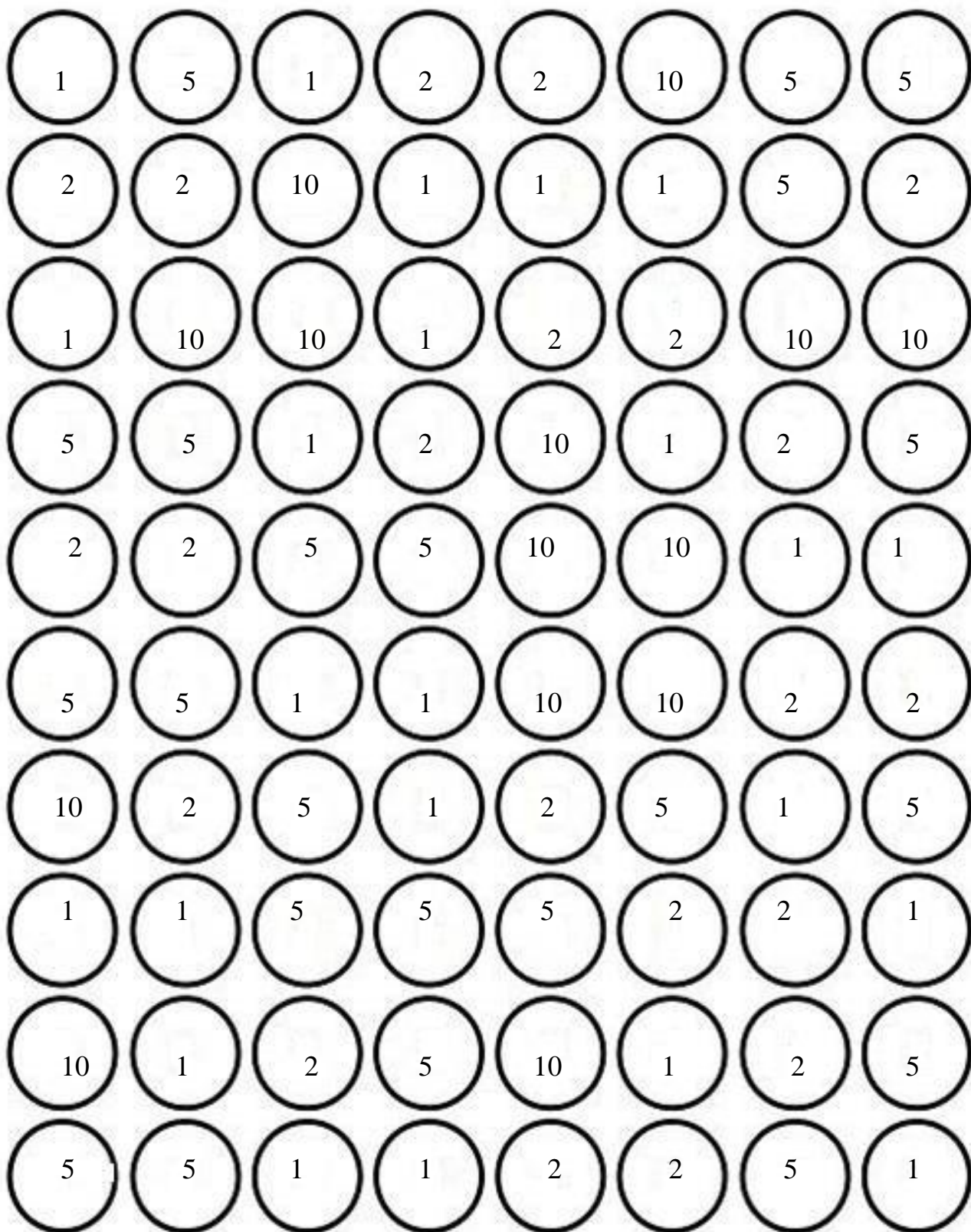

Одна игрушка стоит 2 рубля. Посчитай и запиши в клеточке сколько стоят поросята в каждом овале.

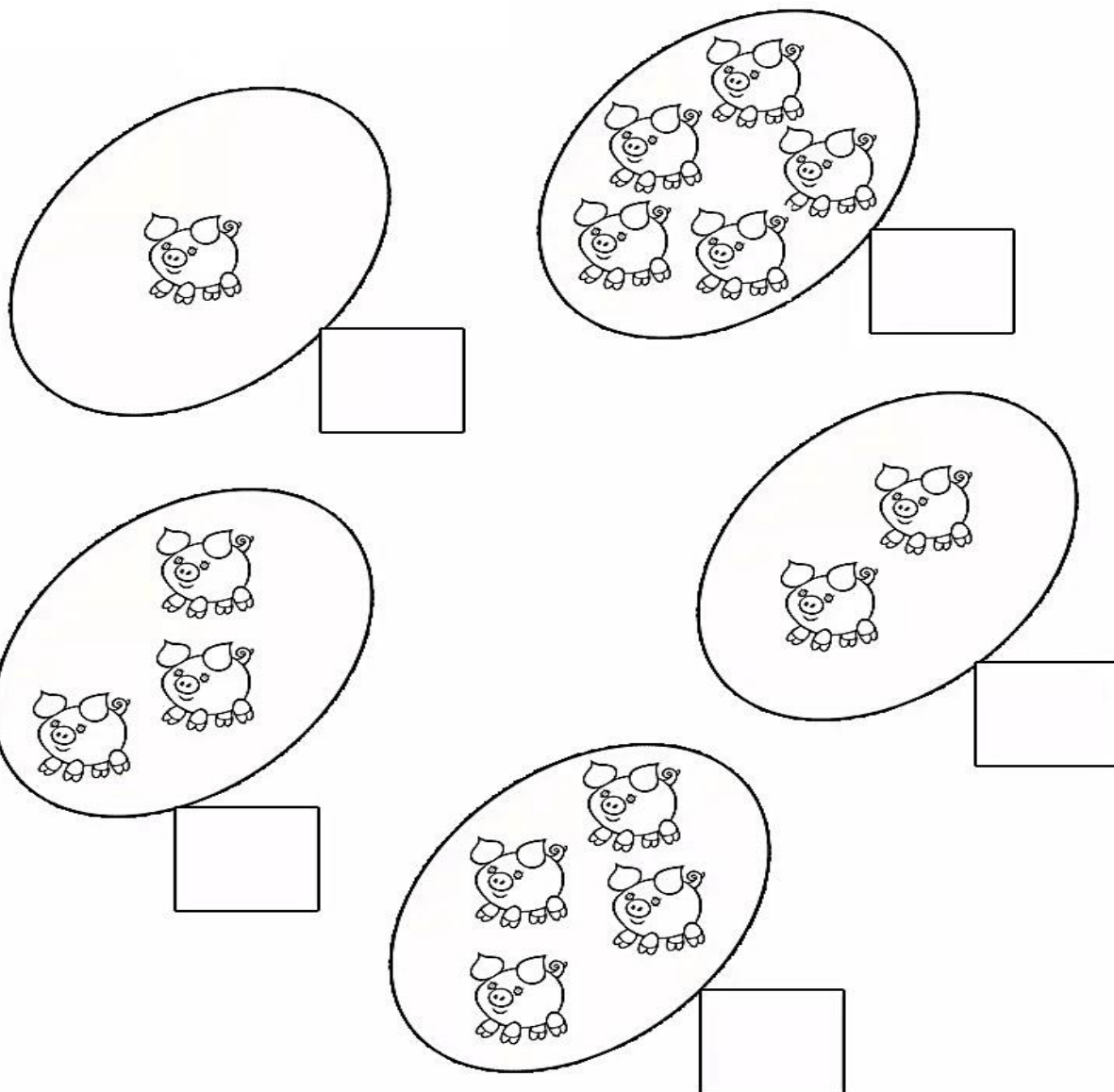

Допиши

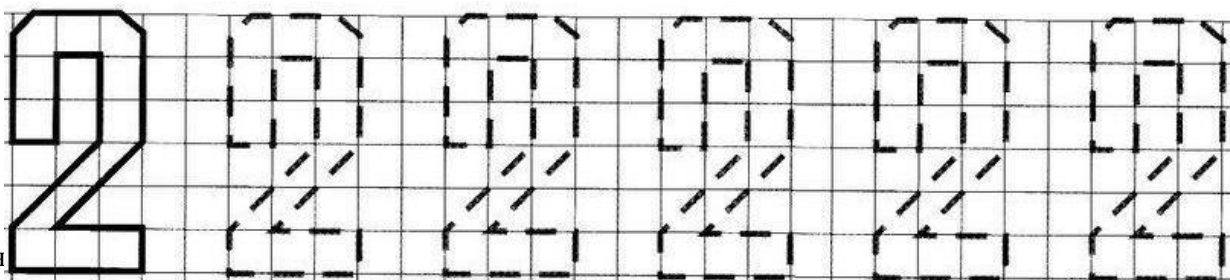

Положи в копилку столько денег,
сколько написано в рамке.

4 руб.

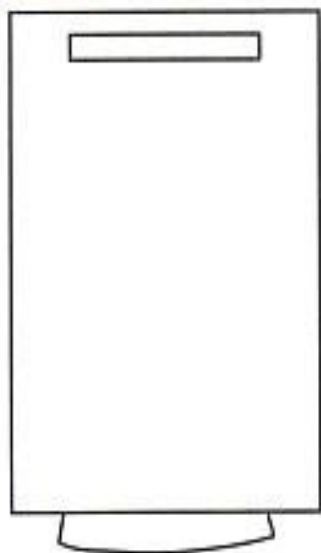

3 коп.

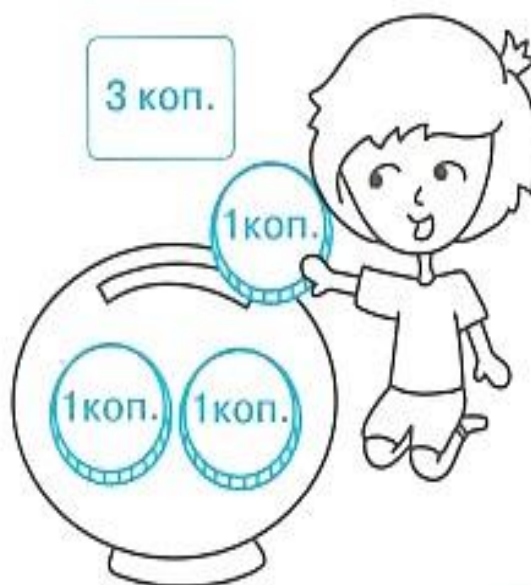

1 коп.

1 коп.

1 коп.

8 руб.

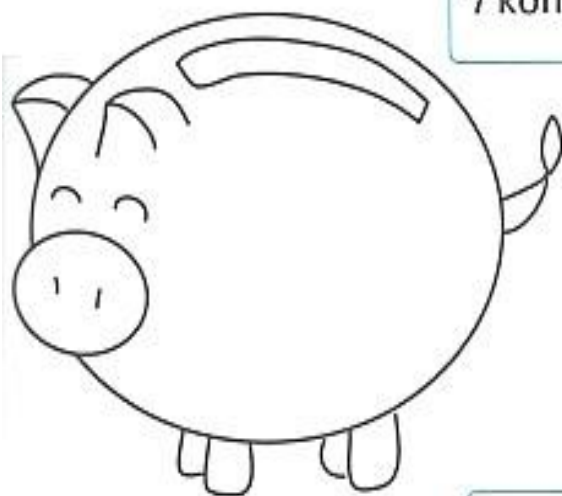

7 коп.



12 руб.



15 коп.

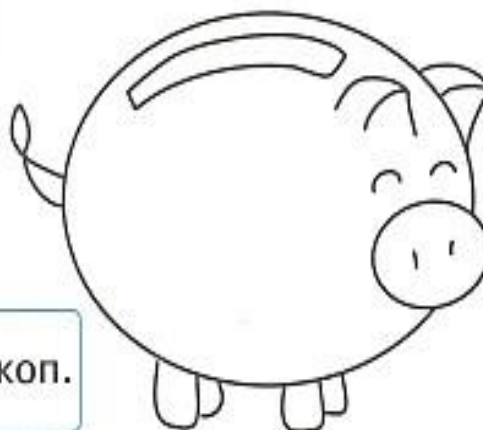

Обменяй в кассе мелкие монеты на крупные.

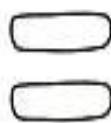
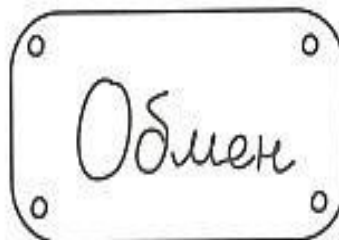

Раскрась в каждой паре того, у кого больше денег.

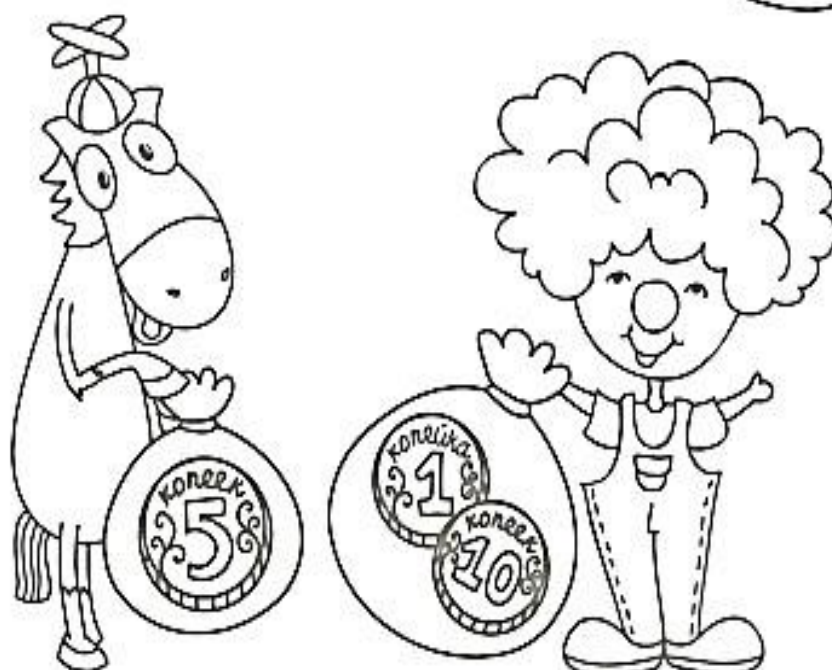
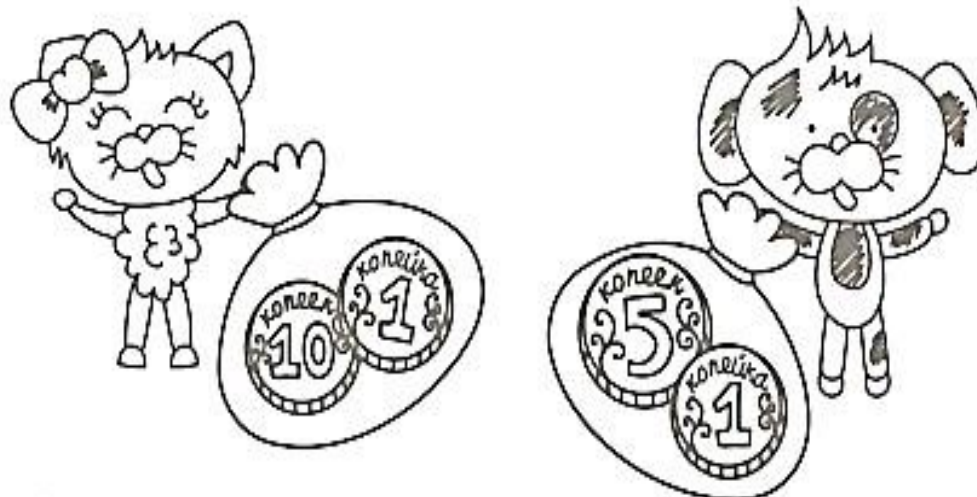
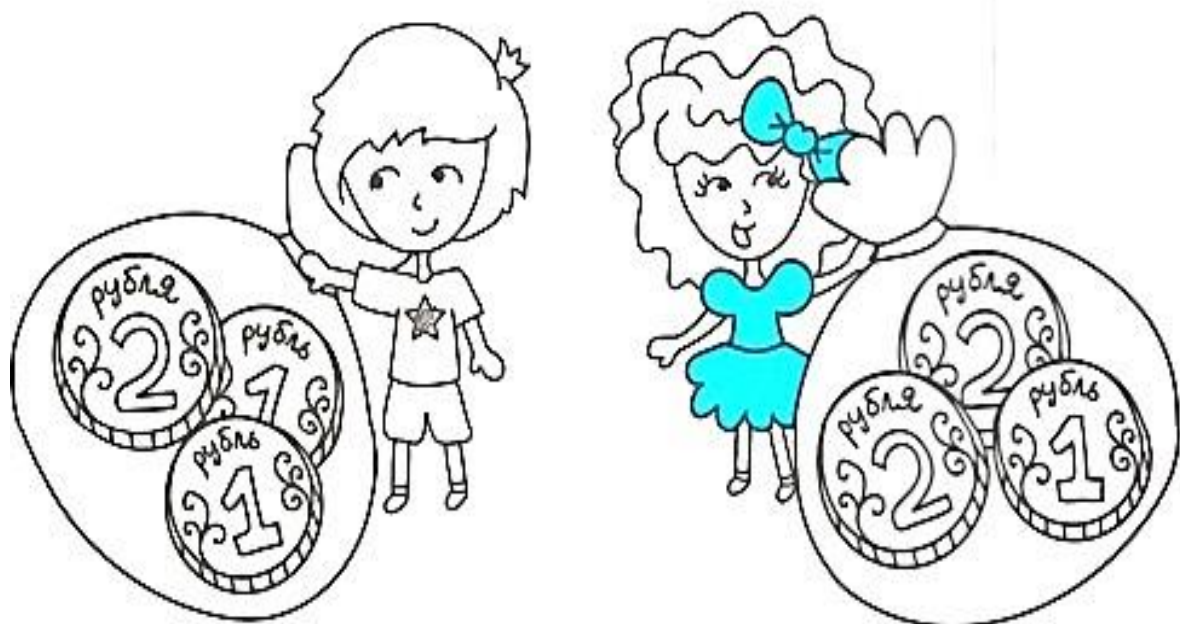

Угадай, какая монета в другой руке?



Реши задачи.

Маша хочет купить цветок за 8 рублей.
Она собирается заплатить
за него четырьмя монетами.

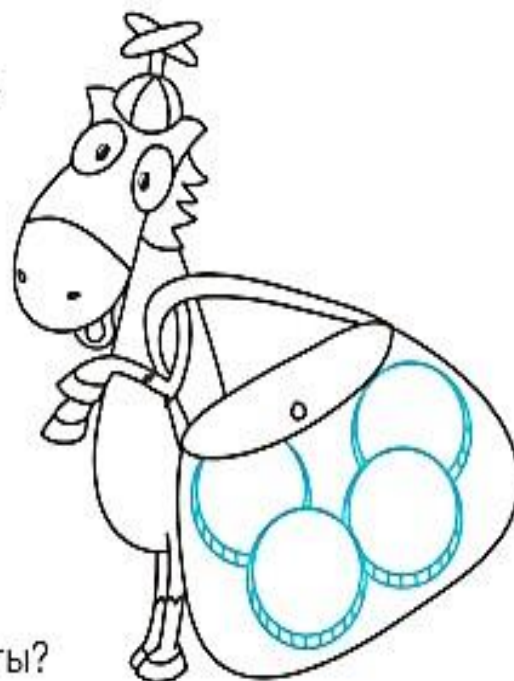
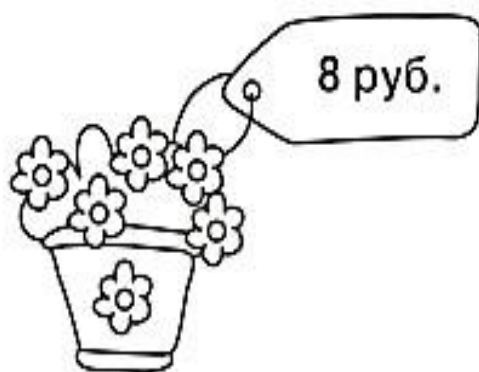

Какие это монеты?

Петя хочет купить самолёт за 5 рублей.
Он будет платить четырьмя монетами.

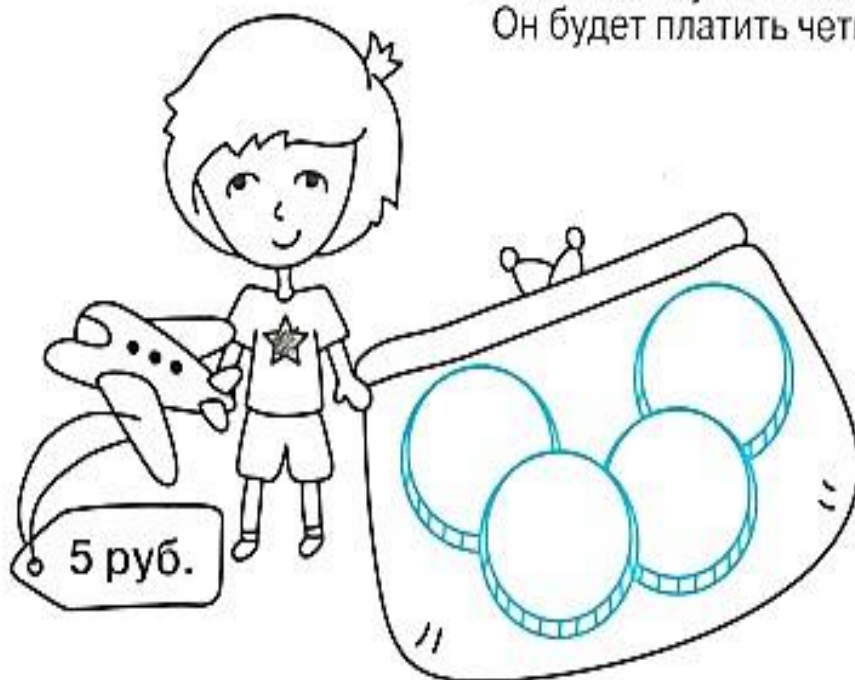

Какие это монеты?

Обведи на каждой полке товар, который стоит дороже.
А который дешевле – раскрась.

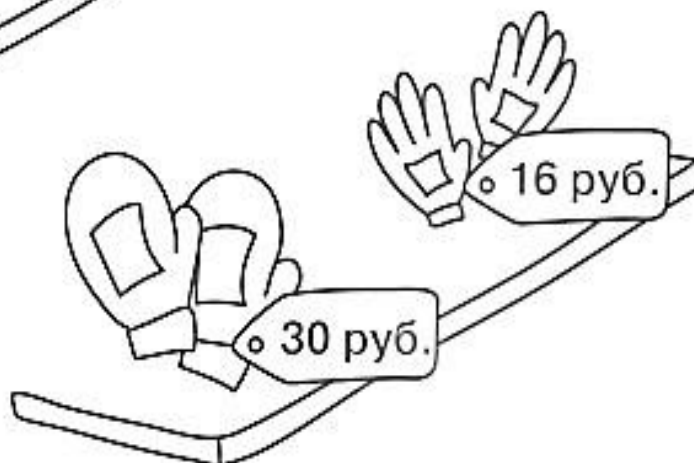
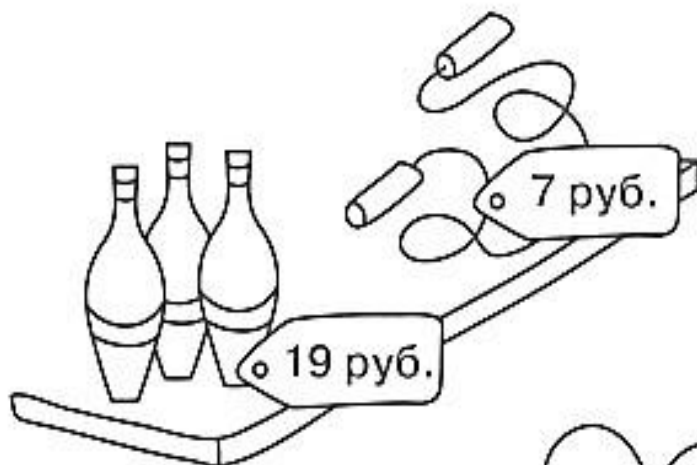
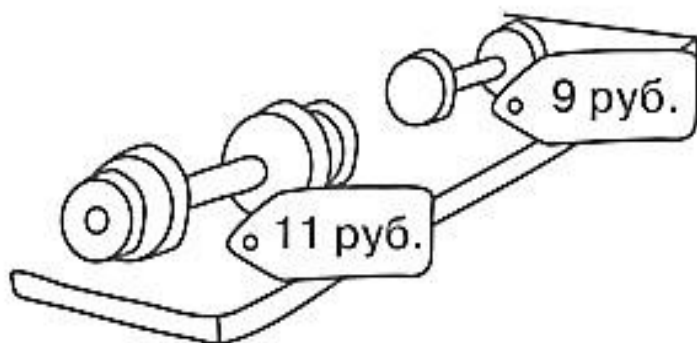
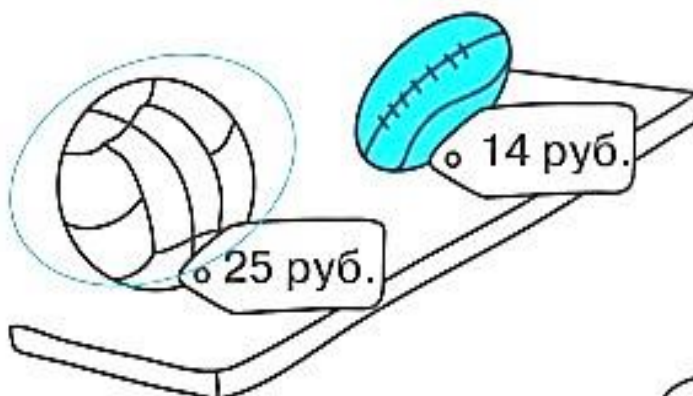

Посмотри на картинки и ответь на вопросы.

Сколько денег у Пети?

Сколько денег у Кати?



У кого больше денег
и на сколько?

Сколько копеек в 1 рубле?

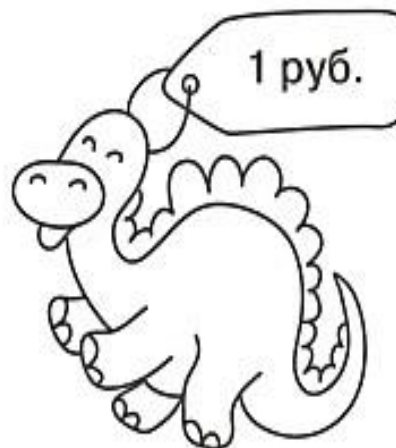

Сколько Пете не хватает для покупки?

Помоги Маше снизить цену каждой игрушки на 1 рубль.

Распродажа

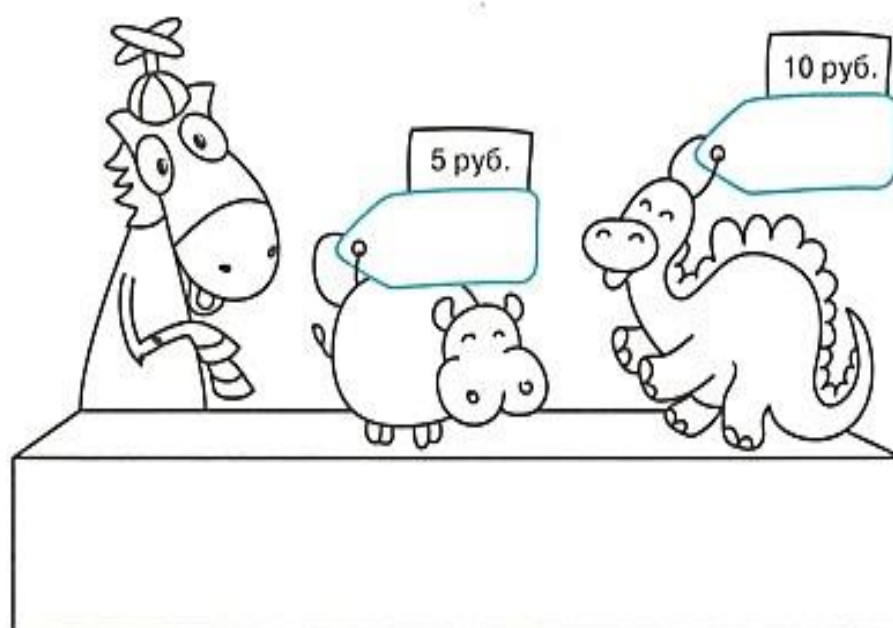
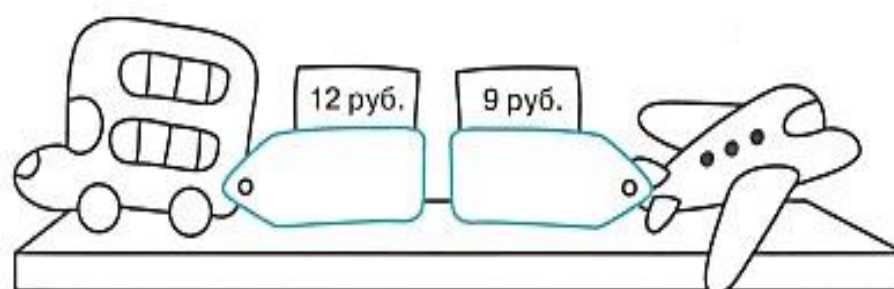
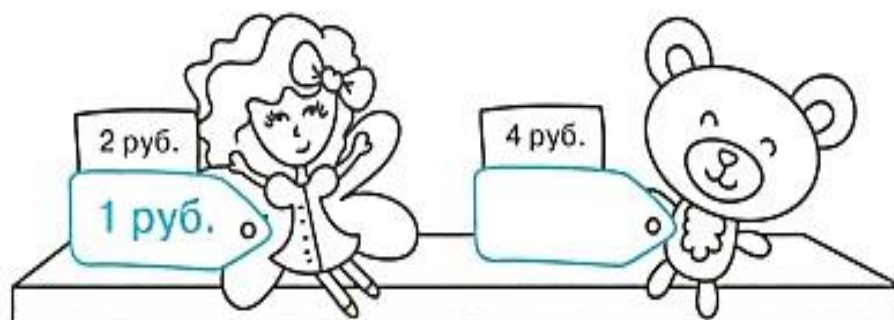

Реши задачи, запиши их решения.

Скрипка дороже металлофона
на 3 рубля.

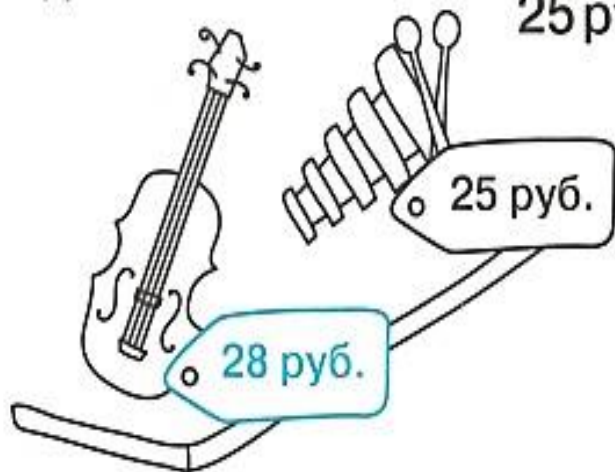

$$25 \text{ руб.} + 3 \text{ руб.} = 28 \text{ руб.}$$



Дудка дороже бубна
на 5 рубля.

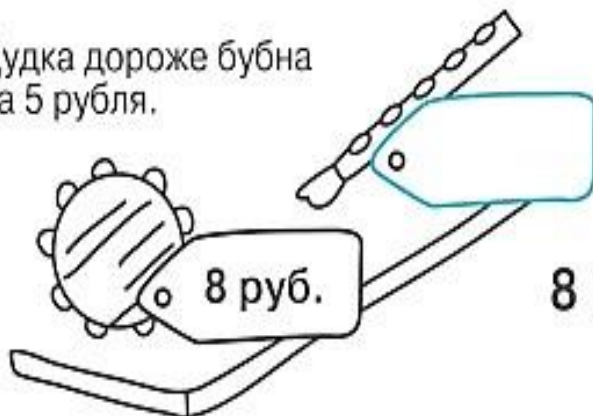

$$8 \text{ руб.} + 5 \text{ руб.} = \square$$

Саксофон дороже барабана
на 30 рублей.

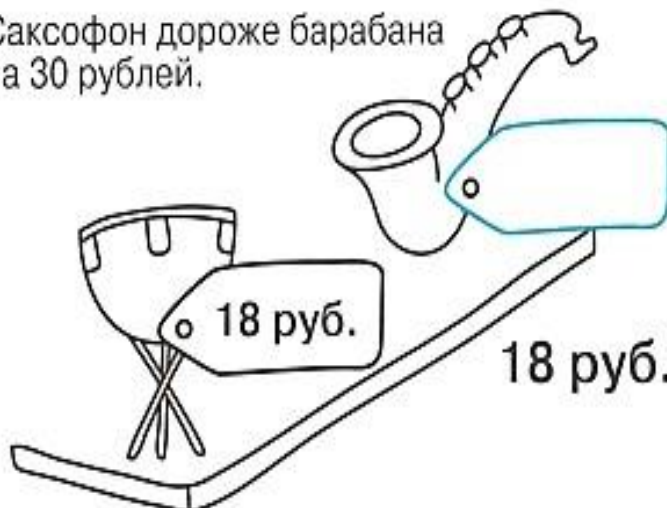

$$18 \text{ руб.} + 30 \text{ руб.} = \square$$

Раскрась того, кто может купить часы.

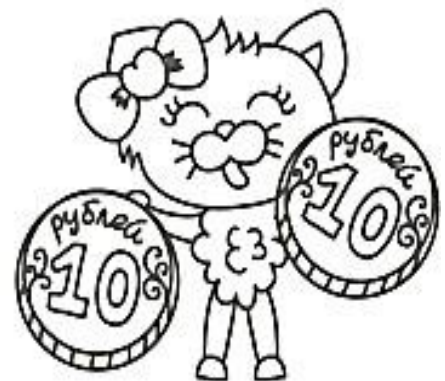
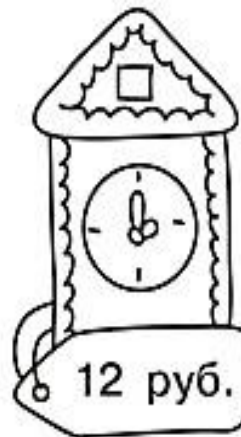

Нарисуй столько монет в кошельке,
сколько нужно для покупки игрушки.

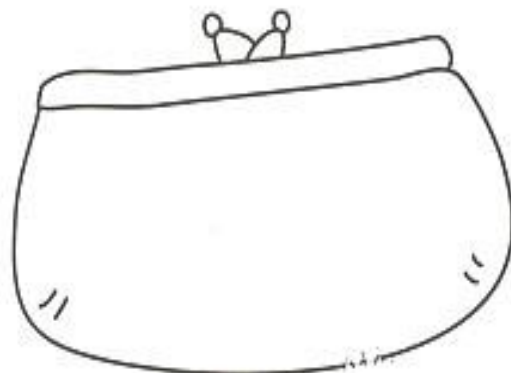
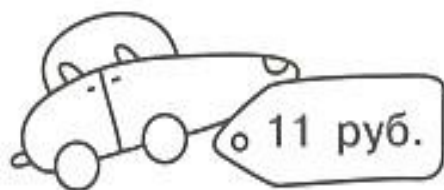
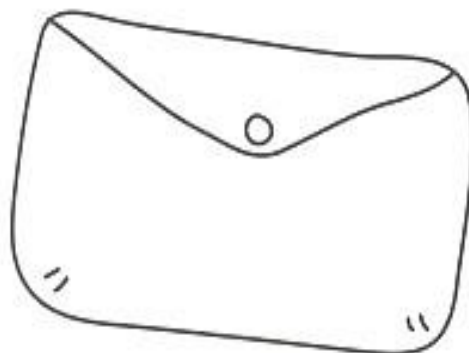
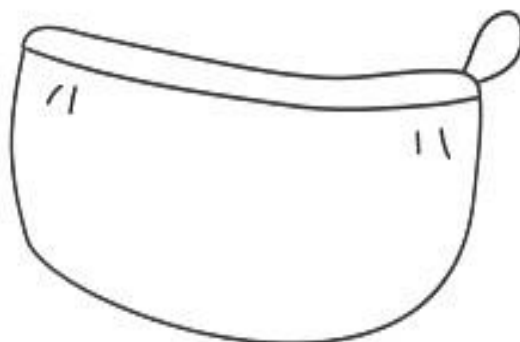
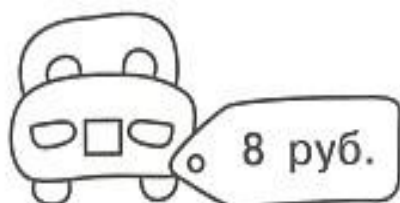
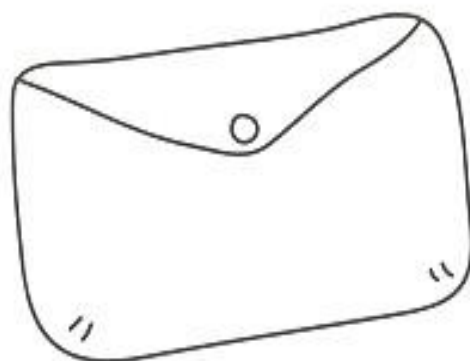
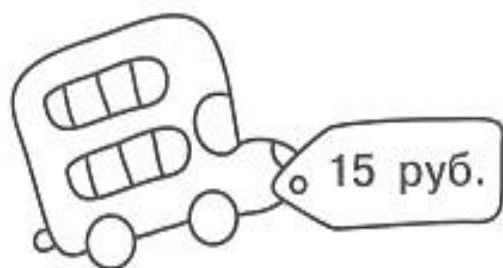

Посмотри на картинки и ответь на вопросы.

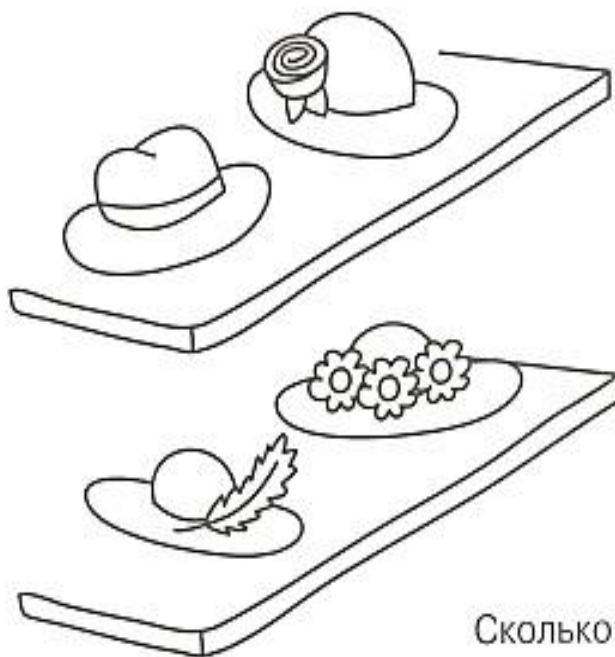

Сколько Кошка получит сдачи?

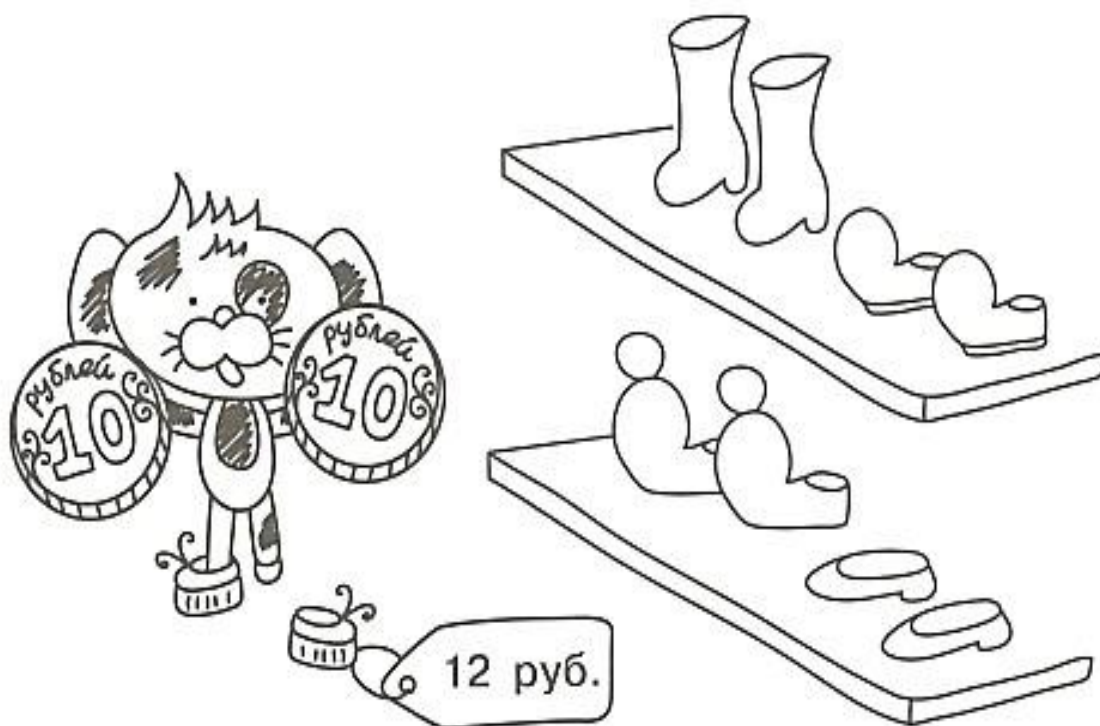

Сколько Щенок получит сдачи?

Какие монеты нужно взять Кате, чтобы купить мороженое? Раскрась их.

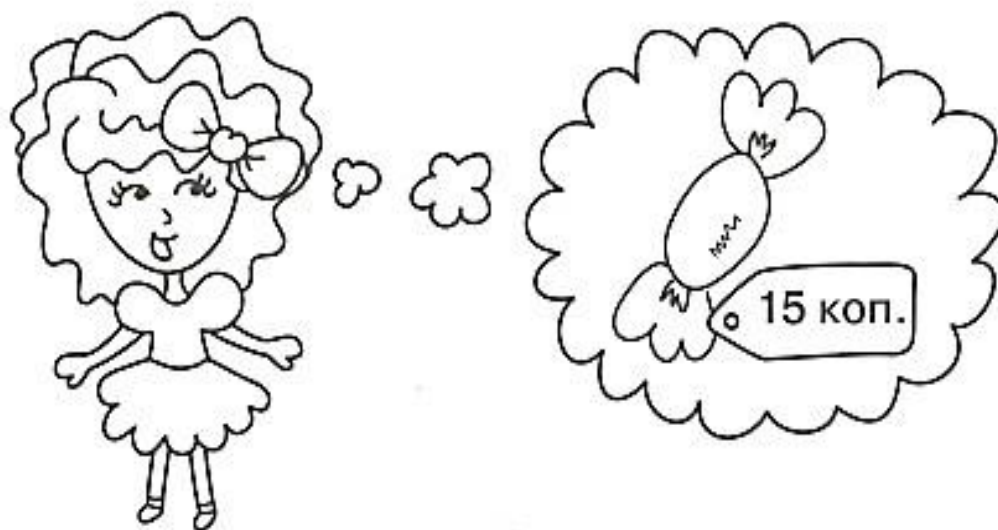

Какие монеты нужно взять Пете, чтобы купить машинку? Раскрась их.

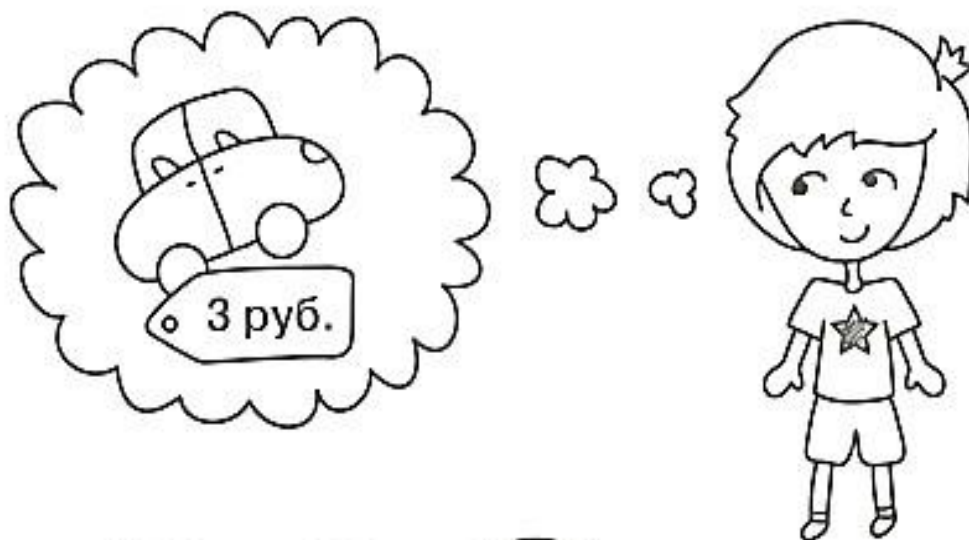

Посмотри на картинку и ответь на вопросы.

Сколько стоит костюм волшебницы?

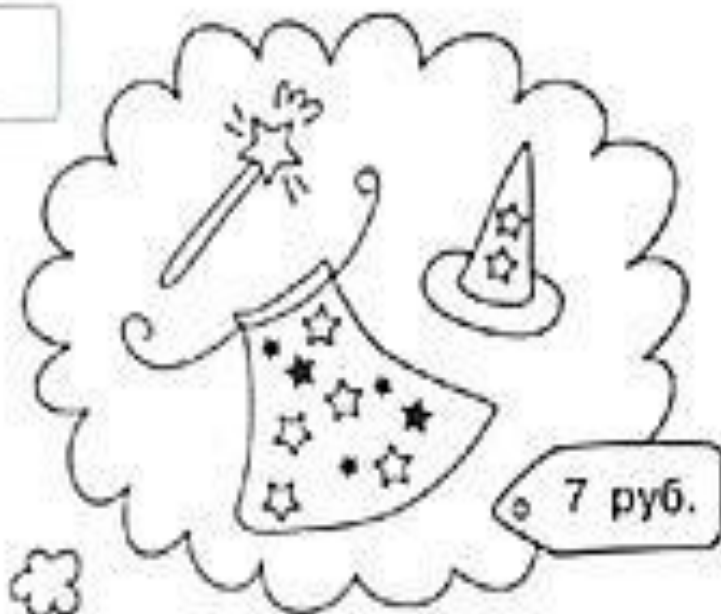

Сколько денег у Кати?



Сколько денег останется у Кати после покупки?

Посмотри на картинки и ответь на вопросы.

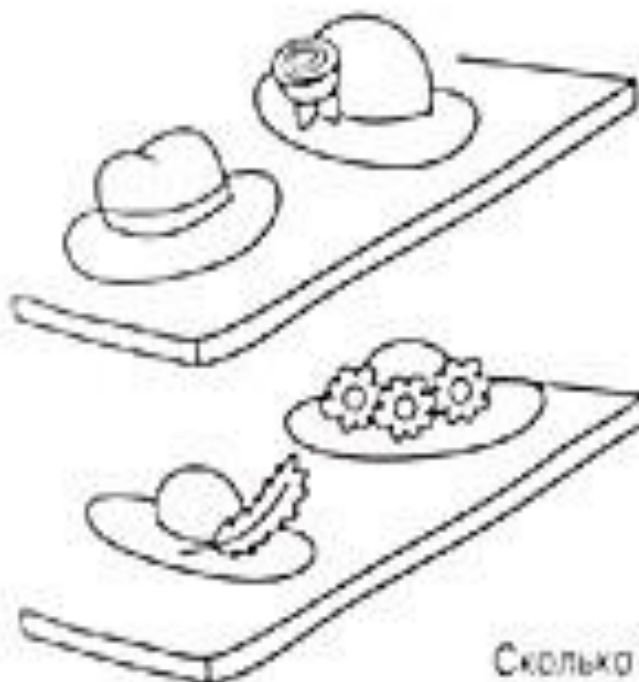

Сколько Кошка получит сдачи?

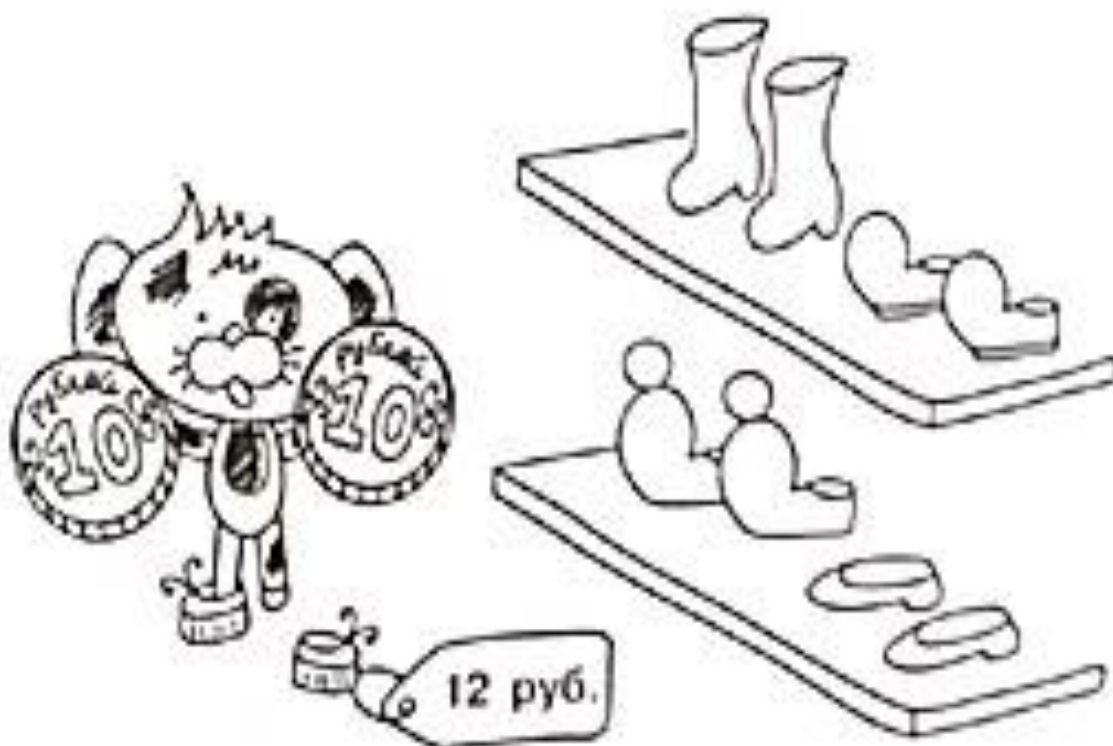

Сколько Щенок получит сдачи?

Сложи ценники и посчитай,
сколько сто́ит каждая картинка.

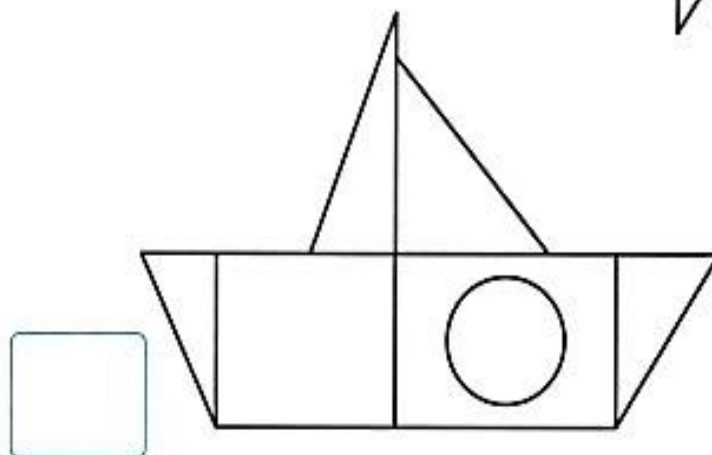
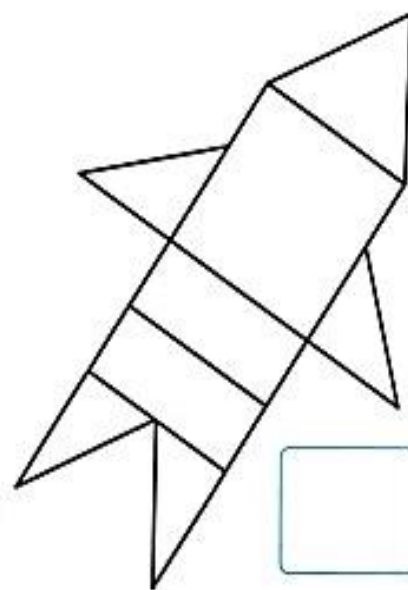
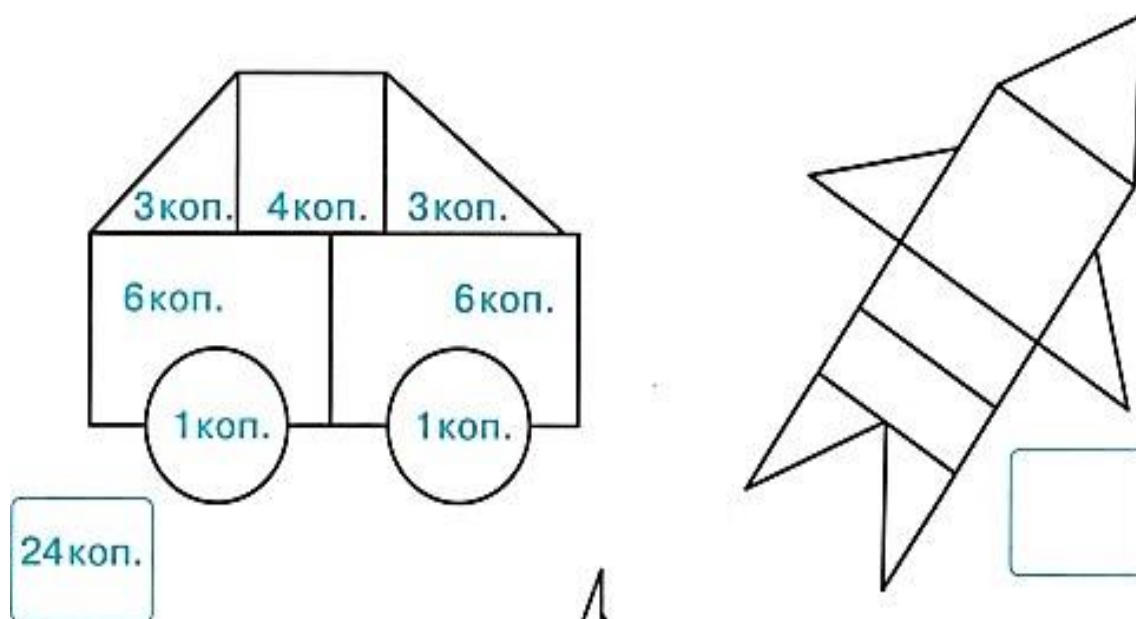
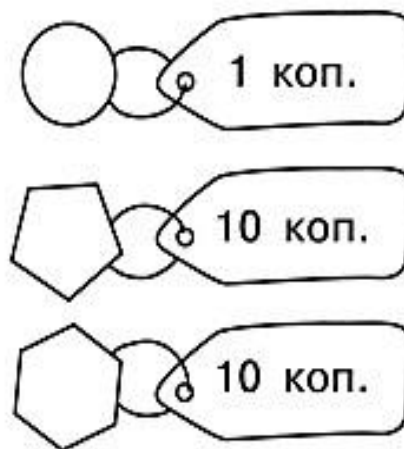
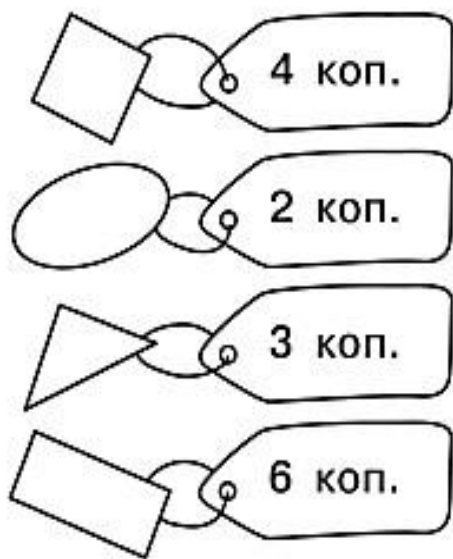

Посмотри на картинки и ответь на вопросы.

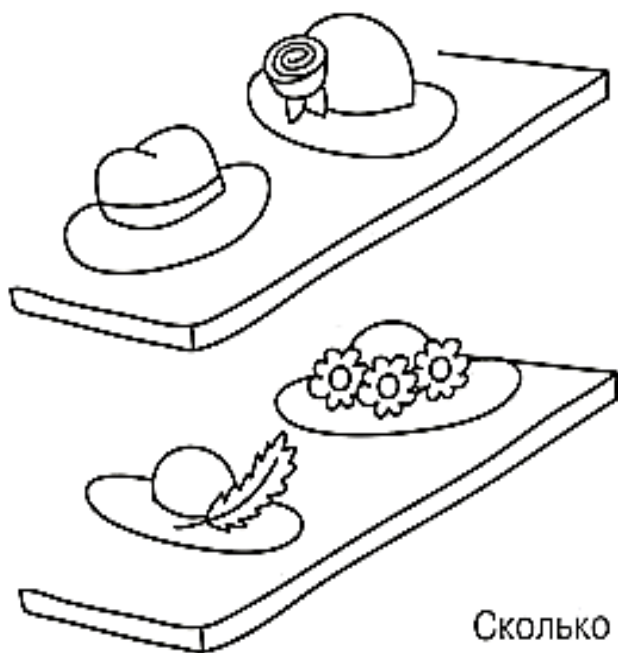

Сколько Кошка получит сдачи?

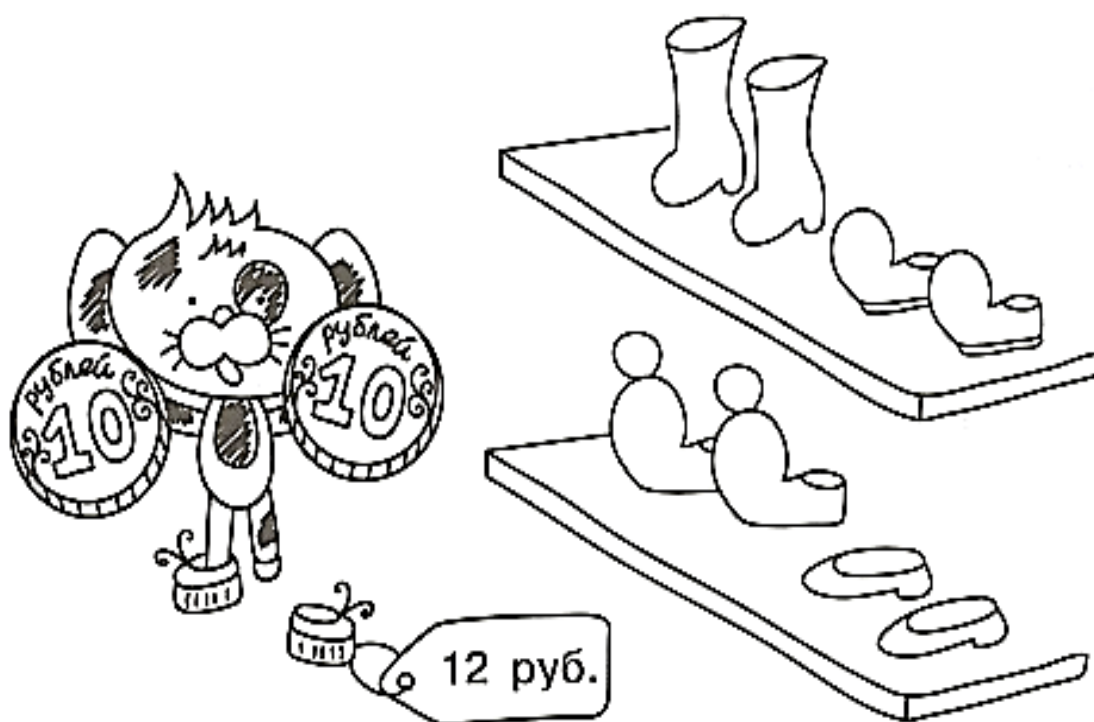

Сколько Щенок получит сдачи?

Сколько денег не хватает, чтобы купить билеты в цирк?
Нарисуй недостающие монеты.

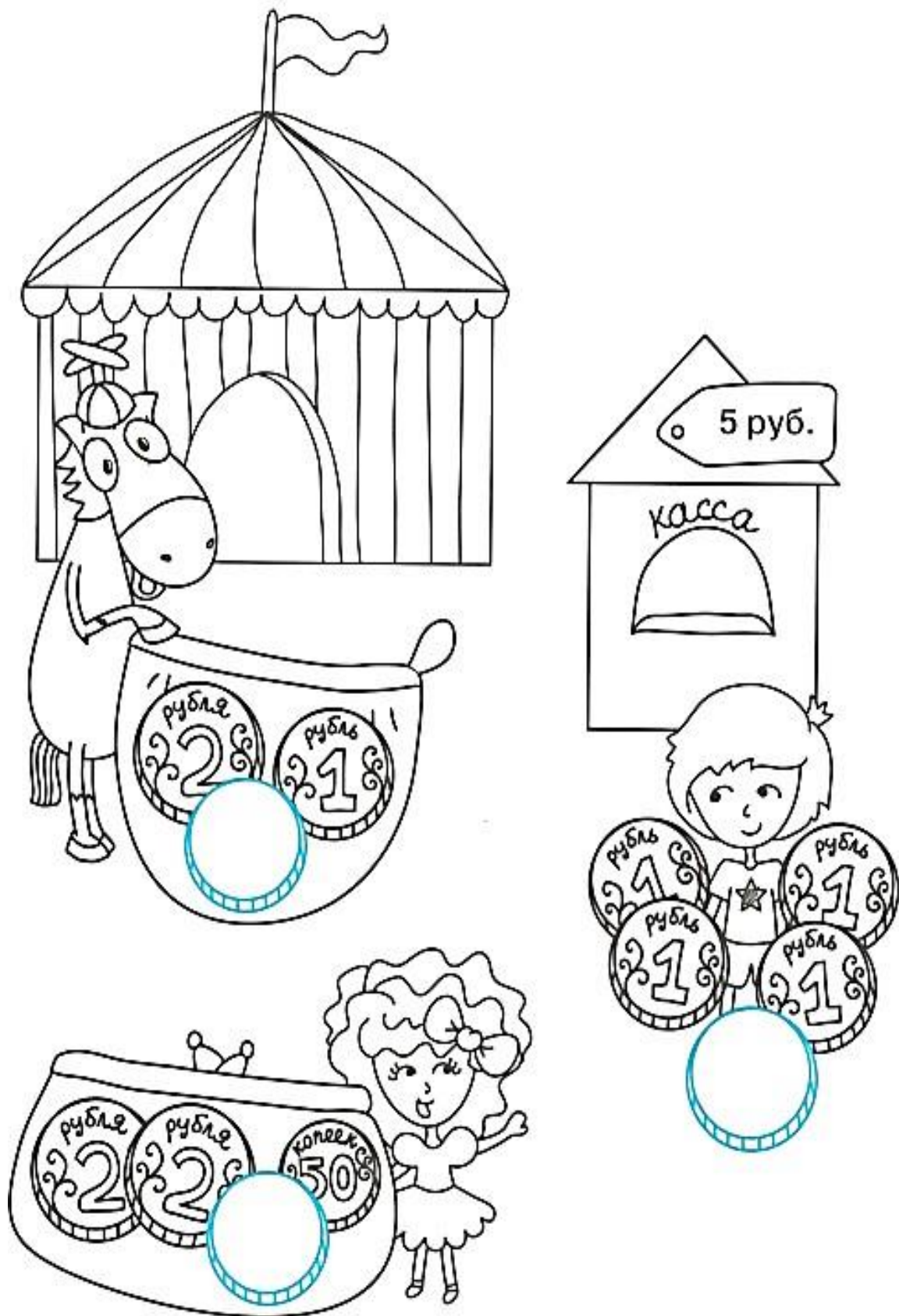

Сложи ценники и узнай,
сколько заплатили Катя и Петя в киоске.

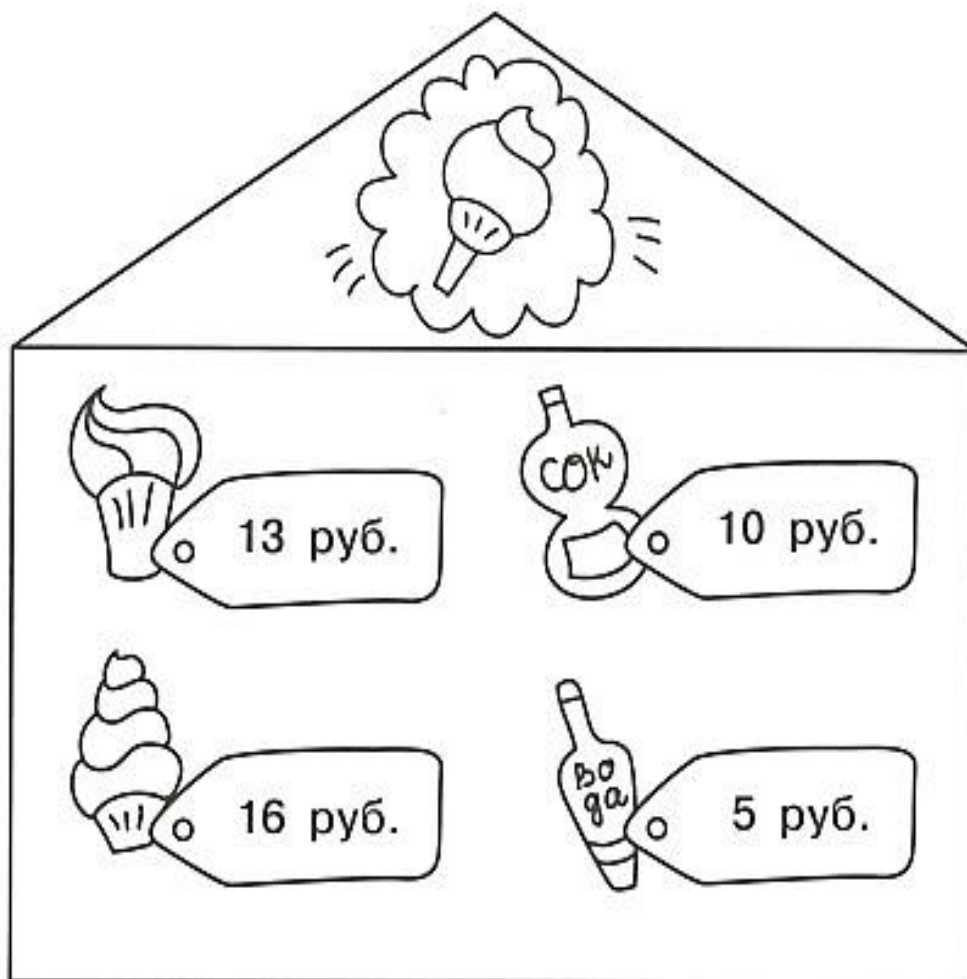

$$\square + \square = \square$$

$$\square + \square = \square$$

Литература

1. Беяева, Л.Н. Экономическое воспитание детей старшего дошкольного возраста: дисс. ... канд. пед. наук : 13.00.07 / Л.Н. Беяева. – Елабуга, 2008. – 236 с.
2. Галкина Л.Н. Экономическое образование детей дошкольного возраста: учебно-методическое пособие / Л.Н. Галкина. – Челябинск: Изд-во Челяб. гос. пед. ун-та, 2015. – 89 с.
3. Галкина, Л.Н. О возможностях экономического образования детей старшего дошкольного возраста / Л.Н. Галкина // Veda a technologie: krok do budoucnosti - 2013: Materialy IX mezinarodni vědecko-prakticka conference - Díl 11. Pedagogika.- Praha: Publishing House «Education and Science». – С. 30-37.
4. Галкина, Л.Н. Социально-коммуникативное развитие: формирование экономических представлений у детей дошкольного возраста / Л.Н. Галкина Dny vedy – 2014: Materialy X mezinarodni vědecko-prakticka conference – Díl 14. Pedagogika. – Praha:Publishing House «Education and Science», 2014. – С. 20-29.
5. Галкина, Л.Н. Формирование экономико-математических знаний у детей старшего дошкольного возраста с учетом принципа интеграции / Л.Н. Галкина // Nauka i inowacja – 2011: Materialy VII Miedzynarodowej naukowo-praktycznej konferencji – Volume 9. – Pedagogiczne nauki. – Przemysl: Nauka i studia, 2011. – С. 11-17.
6. Галкина, Л.Н. Формирование элементарных экономических знаний у детей старшего дошкольного возраста : Дис. ... канд. пед. наук : 13.00.07 / Л.Н. Галкина. – Челябинск, 1999. – 226 с.
7. Галкина, Л.Н. Экономика для детей: метод. пособие / Л.Н. Галкина. – Челябинск: Цицеро, 2013. – 112 с.
8. Годфри, Д. Как научить ребенка обращаться с деньгами / Д. Годфри. – М.: Добрая книга, 2006. – 246 с.
9. Джагаева, Т.Е. Формирование экономической культуры личности в условиях региональной образовательной системы : на примере Республики Южная Осетия : дисс. ... доктора пед. наук : 13.00.01 / Т.Е. Джагаева. – Владикавказ, 2006. – 440 с.
10. Епанешникова, Т.П. Дошкольник в мире экономики / Т.П. Епанешникова. – СПб.: Детство-Пресс, 2013. – 176 с.